

1) PRECISEZ LES ELEMENTS DE COMMANDE

N° DE DEVIS: _____

RAL SUIVANT
NUANCIER OXIMUM: _____

REPERE: _____

BRILLANT **ou** MAT 30%

QUANTITE: X _____

AVEC TRAITEMENT POLYZINC

2) CHOISIR LE TYPE DE POSE & PRECISEZ LES COTES DE FABRICATION

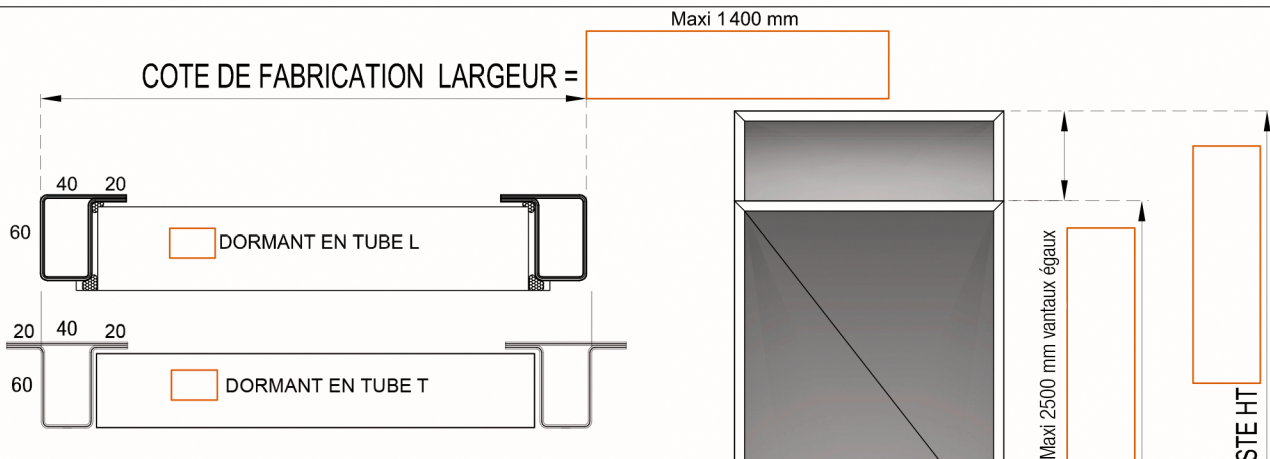

Seuil Oxphonic h : 20 mm

PASSAGE ENTRE AILETTES = COTE DE FAB - 120mm
 PASSAGE LIBRE, PORTES à 90° = COTE DE FAB - 170mm
 HAUTEUR DE PASSAGE LIBRE = COTE DE FAB - 60mm

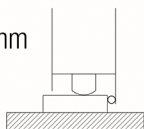

	Atténuation	Rw (C ; Ctr)dB	Coefficient Ud en W/(m².K)
acoustique	Serrure 1 Point	43 (-2;-6)DB	 Ud = 1,3 W/(m².K)
	Serrure 3 Points	44 (-2;-6)DB	
	Serrure 1 Point AP	43 (-2;-6)DB	
	Serrure 3 Points AP	44 (-2;-6)DB	
acoustique AVEC DOUBLIS	Serrure 1 Point	36 (-1;-3)DB	
	Serrure 3 Points	42 (-1;-5)DB	
	Serrure 1 Point AP	36 (-1;-3)DB	
	Serrure 3 Points AP	42 (-1;-5)DB	

COTES DE FABRICATION = COTE VIDE MACONNERIE MOINS VOTRE JEU DE POSE
 TOUS LES DETAILS ET LES ACCESSOIRES SONT PRECISES SUR L'ARC

3) CHOISIR LE SENS D'OUVERTURE

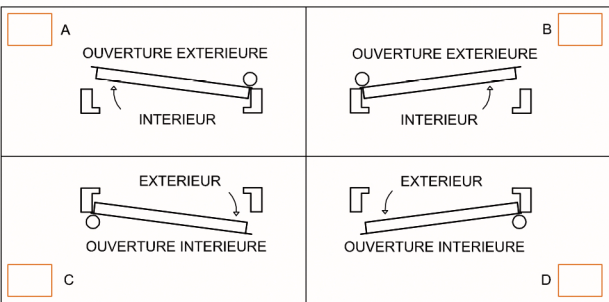

4) TAMPON DATE SIGNATURE

CODE CLIENT: _____

CARTOUCHE
RESERVE OXIMUM
CLIPPER N° DE COMMANDE: _____

Version 2020.02.04 N° D'AFFAIRE: _____